

ABA MINI



- ① **Zaoblené hrany pásky**
- ② **Jazyček pásky**, který se zasouvá pod hadici, je profilován kvůli zvýšení pevnosti.
- ③ **Šestihranná hlava**, kterou lze utahovat pružným nástrčkovým klíčem.
- ④ **Matice zůstává zachycena** i po vyjmutí šroubu.

Trvanlivé řešení pro rychlé a bezpečné upnutí

Spona ABA Mini Standard je obzvláště vhodná k použití na malých tenkostěnných hadicích. Tato drobná spona poskytuje vynikající svěrací sílu, značně překonávající bezšroubové spony.

Stručný přehled výhod

- Vynikající svěrací síla, mnohem větší než u bezšroubových spon.
- Na pásce je vyznačena značka ABA včetně velikosti spony.

Typické aplikace

- Pro malé tenkostěnné hadice

Materiály

S10	S20	S30	S40	S50	S60
(W1)			(W4)		
X			X		

Typ pásek, krytu a šroubu

ABA Mini S10 se šroubem s kombinovanou drážkou

- Předem galvanizovaná spona. Šroub s kombinovanou drážkou umožňuje použití různého instalačního nářadí.



ABA Mini S10 se šroubem s křížovou drážkou

- Malá trvanlivá spona. Konstrukce z nerezové oceli je ideální pro náročná prostředí.



Rozměry

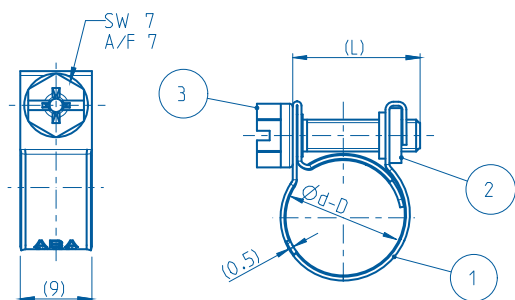

Specifikace

ABA MINI					
Šířka (B mm)	Rozsahy průměru (D mm)	Rozsahy průměru (D palce)	tloušťka (S mm)	S10 Č. výrobku	S40 Č. výrobku
9	7	1/4	0,5	0810 6101 007	0810 3002 007
	8	5/16	0,5	0810 6101 008	0810 3002 008
	9	3/8	0,5	0810 6101 009	0810 3002 009
	10	3/8	0,5	0810 6101 010	0810 3002 010
	11	7/16	0,5	0810 6101 011	0810 3002 011
	12	1/2	0,5	0810 6101 012	0810 3002 012
	13	1/2	0,5	0810 6101 013	0810 3002 013
	14	9/16	0,5	0810 6101 014	0810 3002 014
	15	9/16	0,5	0810 6101 015	0810 3002 015
	16	5/8	0,5	0810 6101 016	0810 3002 016
	17	11/16	0,5	0810 6101 017	0810 3002 017